

TK2145



## Prinzipschema

11.616.063.00

gemäß 71/320 /EWG (98/12EG) , Anhang VIII , Anlage 1

4 Blatt Bl.Nr. 1

## 1. Aufaufeinrichtung

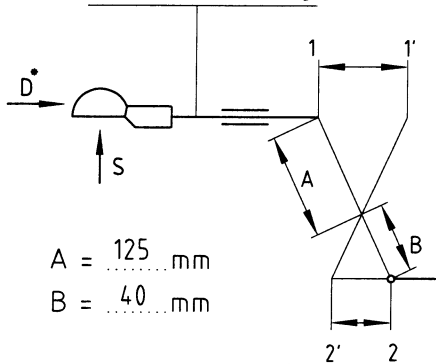

## 3. Übertragungseinrichtung

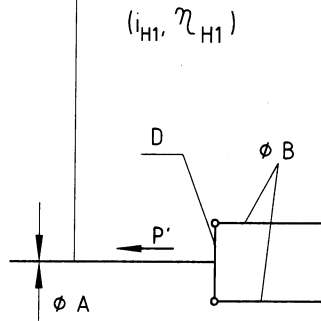

## 2. Radbremsen

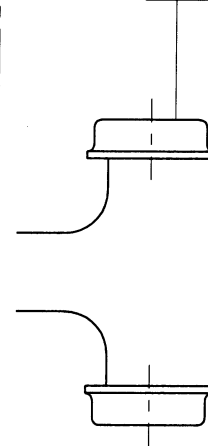

## 1) BPW BERGISCHE ACHSEN KOMMANDITGESELLSCHAFT D-51674 WIEHL

 Typ: AE 1,5-2 ; Ausf.: - ; EG-Prüfpr.Nr.: AR 1034 ;  $\eta_{Ho} = 0,90$ 
 $G_{A \text{ min}} = 750 \text{ kg}$  ;  $G_{A \text{ max}} = 1500 \text{ kg}$  ;  $S_{\text{max}} = 100 \text{ kg}$ 

$$2,50 < i_{Ho \text{ zul.}} < 3,38$$

$$i_{Ho} = \frac{A}{B} = \frac{125}{40} \hat{=} \frac{1-1'}{2-2'} = \frac{80}{25,6} = 3,125$$

## 2) BPW BERGISCHE ACHSEN KOMMANDITGESELLSCHAFT D-51674 WIEHL

Typ: S 2005-7 ; Ausf.: - ; EG-Prüfpr.Nr.: AR 2008

 $G_{Bo \text{ max}} = 750 \text{ kg}$  ;  $S_{PR \text{ max}} = 27 \text{ mm}$  ;  $i_g = 14,1$ 

Belag: Beral 1517 ; Beral 1126

$$\frac{1-1'}{i_{Ho}} = \frac{80}{3,125} = 25,6 \leq S_{PR} = 27 \text{ mm}$$

## 3) BPW BERGISCHE ACHSEN KOMMANDITGESELLSCHAFT D-51674 WIEHL

 $i_{H1} = 1,0$  ;  $\eta_{H1} = 1,0$  ;  $\phi A \geq M10$  ;  $\phi B \geq M10$  ;  $D = FI 40 \times 8 \text{ ww } 10$ 

$$i_H = i_{Ho} \cdot i_{H1} = 3,125 \cdot 1,0 = 3,125$$

$$\eta_H = \eta_{Ho} \cdot \eta_{H1} = 0,90 \cdot 1,0 = 0,90$$

$$P' = D \cdot i_{Ho} \cdot 2,5 = 1472 \text{ N} \cdot 3,125 \cdot 2,5 = 11500 \text{ N} \leq P_{Zul} = 24800 \text{ N}$$

 4) \* ;  $G_A$  \* ;  $n = 2$ 
 $G_{A \text{ min zul.}} = 750 \text{ kg}$  ;  $G_{A \text{ max zul.}} = 1500 \text{ kg}$  ;  $R_{\text{dyn min}} = 260 \text{ mm}$  ;  $R_{\text{dyn max}} = 350 \text{ mm}$ 

Reifen : \*

\* Vom Fahrzeughersteller einzutragen

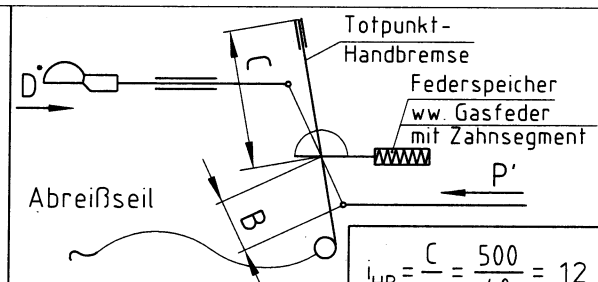

$$i_{HB} = \frac{C}{B} = \frac{500}{40} = 12,5$$

$$i_{FBA} = i_{HB} \cdot i_g \cdot i_{H1} = 12,5 \cdot 14,1 \cdot 1,0 = 176,25$$

 Ersatz für  
 Ersetzt durch

CAD-erstellt

BPW BERGISCHE ACHSEN KOMMANDITGESELLSCHAFT D-51674 WIEHL

 Abt. Ko-BPW-FzI  
 Tag 25.03.04  
 Bearb. Reduch



BPW BERGISCHE ACHSEN Kommanditgesellschaft D-51674 Wiehl

- 1 **Auflaufeinrichtung** : Typ : AE 1,5-2 /  
EG-Prüfprotokoll-Nr. : AR 1034.0  
Gewählte Wegübersetzung  $i_{H0} = 125 : 40 = 3.125$
- 2 **Bremsen** : Typ : S 2005-7 EG-Prüfprotokoll-Nr. : AR 2008
- 3 **Übertragungseinrichtung am Anhänger** :
  - 3.1 Kurze Beschreibung (s. Prinzipschema)
  - 3.2 Wegübersetzung und Wirkungsgrad der Übertragungseinrichtung :  
 $i_{H1} = 1.000 \quad \eta_{H1} = 1.000$
- 4 **Anhänger** :
  - 4.1 Hersteller : .....
  - 4.2 Fabrikmarke : ..... 4.3 Typ : .....
  - 4.4 Anzahl der Achsen : 1 4.5 Anzahl der Bremsen n : 2
  - 4.6 Technisch zul. Gesamtmasse  $G_a$  :  
| 750 | 800 | 900 | 1000 | 1100 | 1200 | 1300 | 1400 | 1500
  - 4.7 Zulässiger Reifenhalmmesser unter Last [m] : ( $R_{min} = 0.260$  m,  $R_{max} = 0.350$  m)  
| 0.350 | 0.350 | 0.350 | 0.350 | 0.350 | 0.350 | 0.350 | 0.350 | 0.350
  - 4.8 Zulässige Deichselkraft :  $D^* = 0.1 \cdot G_a \cdot g$  [N]  
| 736 | 785 | 883 | 981 | 1079 | 1177 | 1275 | 1373 | 1472
  - 4.9 Erforderliche Bremskraft :  $B^* = 0.5 \cdot G_a \cdot g$  [N]  
| 3679 | 3924 | 4415 | 4905 | 5396 | 5886 | 6377 | 6867 | 7358
  - 4.10 Bremskraft :  $B = 0.49 \cdot G_a \cdot g$  [N]  
| 3605 | 3846 | 4326 | 4807 | 5288 | 5768 | 6249 | 6730 | 7210
- 5 **Vereinbarkeit - Prüfergebnisse** :
  - 5.1 Ansprechschwelle  $100 \cdot K_a / (G_a \cdot g)$  : (muß zwischen 2 und 4 liegen)  
| 4.2 | 4.0 | 3.5 | 3.2 | 2.9 | 2.6 | 2.4 | 2.3 | 2.1
  - 5.2 Größte Druckkraft  $100 \cdot D_1 / (G_a \cdot g)$  : (einachsrig : <10; mehrachsrig : <6,7)  
| 9.2 | 8.7 | 7.7 | 6.9 | 6.3 | 5.8 | 5.3 | 5.0 | 4.6
  - 5.3 Größte Zugkraft  $100 \cdot D_2 / (G_a \cdot g)$  : (muß zwischen 10 und 50 liegen)  
| 38.1 | 35.7 | 31.7 | 28.5 | 25.9 | 23.8 | 22.0 | 20.4 | 19.0
  - 5.4 Technisch zul. Gesamtmasse für die Auflaufeinrichtung :  $G_{amax} = 1500$  kg ( $\geq G_a$ !)
  - 5.5 Techn. zul. Gesamtmasse für alle Bremsen des Anhängers :  $G_b = n \cdot G_{bo} = 1500$  kg ( $\geq G_a$ !)
  - 5.6 Maximales Bremsmoment der Bremsen  $n \cdot M_{max} / (B \cdot R)$  : ( $\geq 1,2$ !)  
| 3.8 | 3.6 | 3.2 | 2.9 | 2.6 | 2.4 | 2.2 | 2.0 | 1.9
  - 5.7 Mechanische Übertragungseinrichtung :
    - 5.7.1  $i_H = i_{H0} \cdot i_{H1} = 3.125 \cdot 1.000 = 3.125$
    - 5.7.2  $\eta_H = \eta_{H0} \cdot \eta_{H1} = 0.900 \cdot 1.000 = 0.900$
    - 5.7.3  $(B \cdot R / \rho + n \cdot P_o) / ((D^* \cdot K) \cdot \eta_H)$  : (darf nicht größer sein als  $i_H$ )  
| 2.87 | 2.82 | 2.74 | 2.68 | 2.63 | 2.59 | 2.56 | 2.53 | 2.51
    - 5.7.4  $s' / (s_B \cdot i_g) = 3.546$  (darf nicht kleiner sein als  $i_H$ )
- 6 **Prüfstelle** :
- 7 Die vorstehend beschriebene Bremsanlage erfüllt die Vorschriften der Absätze 3 bis 9 der Prüfbedingungen für Fahrzeuge mit Auflaufbremsanlagen.

Revision	Datum	Erstellt
0	20.09.2005	Name : Reduch