

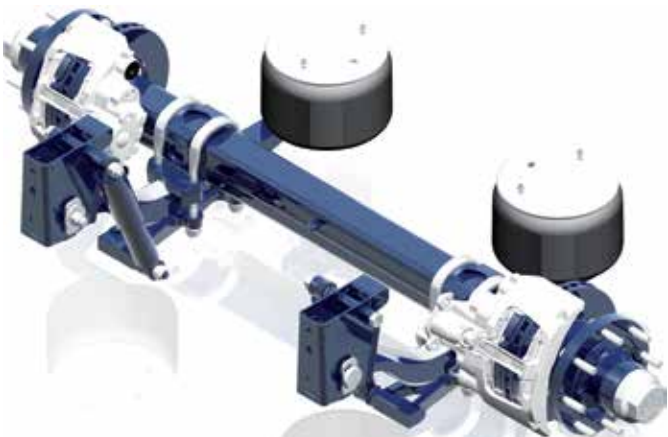

BPW Airlight II -ilmajousitus ja ECO Plus 3 -napa
perävaunun jousitusjärjestelmä haastaviin olosuhteisiin



KRAATZ OY

Korkea maavara ja suojattu jarrusatula

Jousen uusi muotoilu ja matalampi etukorvake mahdollistavat korkeamman maavaran. Jarrusatula on sijoitettu jousen yläpuolelle, jossa se on paremmin suojattu. Entistäkin kestävämpi järjestelmä soveltuu erityisesti haastaviin käyttöolosuhteisiin.

BPW ALU W Airlight II -ilmajousitus 9-10 t akselit

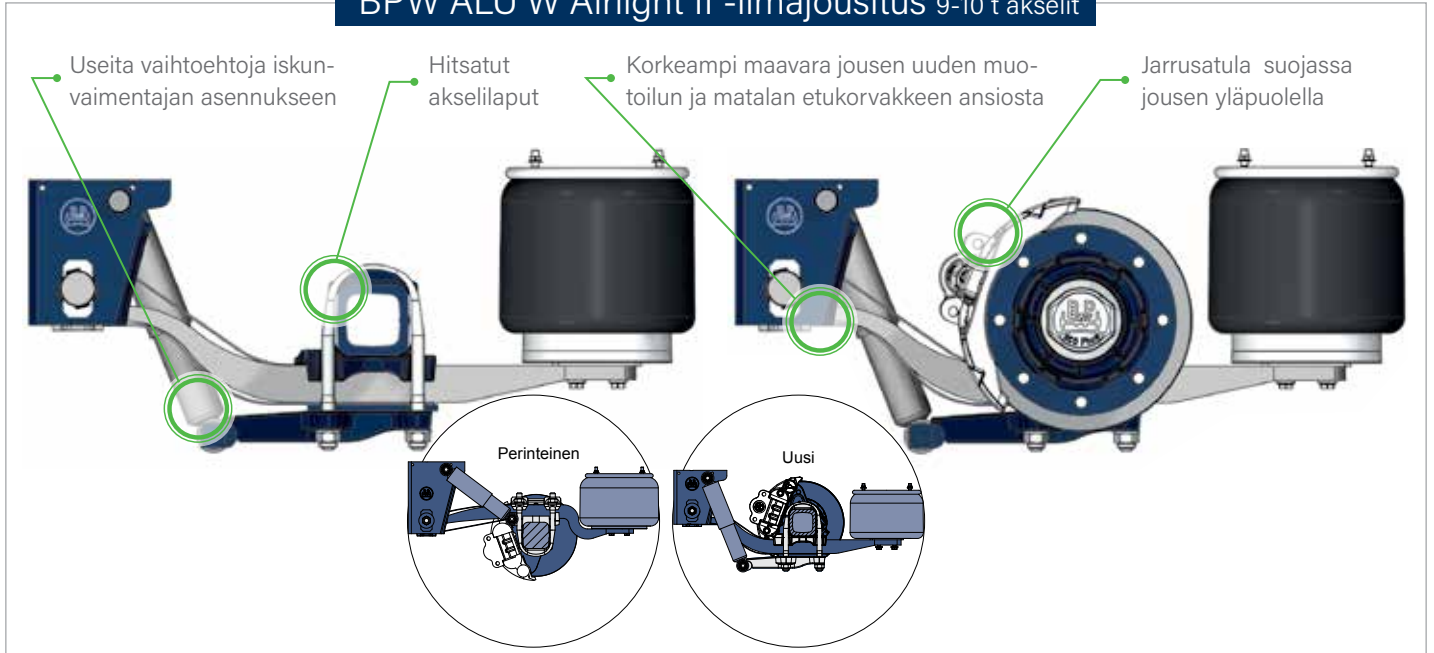

Tiivis, kestävä ja nopea huoltoa!

ECO Seal -tiiviste ja o-rengastiiviste suojaavat navan jolloin se on paremmin suojattu. ECO-laakerointiteknikka ja keskimutterikiinnitys tekevät ECO Plus 3 -navasta erittäin nopean huoltoa.

BPW ECO Plus 3 -napa 9 t akselit



ERMAX®



HESTAL®



VBG

GOOD YEAR

ONSPOT



KRAATZ OY

BPW Kraatz Oy | p. 020 7936 700 | myynti@kraatz.fi | www.kraatz.fi