

TK 2150



Prinzipschema

gemäß 71/320 /EWG (98/12/EG) , Anhang VIII , Anlage 1

12.621.064.00

4 Blatt Bl.Nr. 1

Abt. BPW-Fzt
Tag 04.03.04
Bearb. Reduch

BPW BERGISCHE ACHSEN KOMMANDITGESELLSCHAFT D-51674 WIEHL

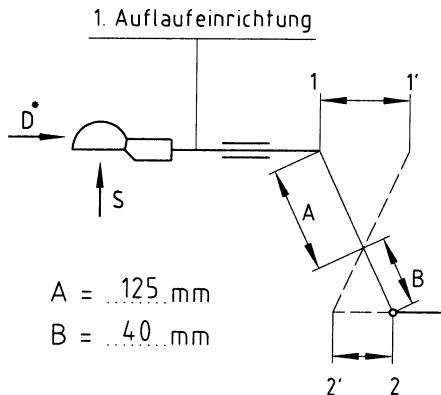

A = 125 mm
B = 40 mm

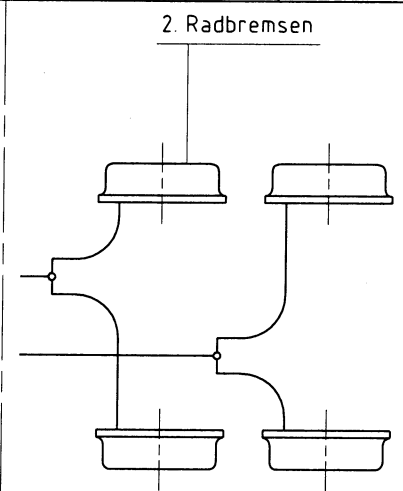
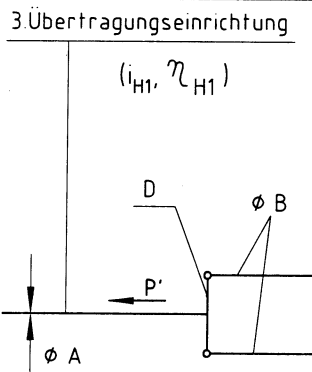

1) BPW BERGISCHE ACHSEN KOMMANDITGESELLSCHAFT D-51674 WIEHL

Typ: AE 2,0-2 ; Ausf.: - ; EG-Prüfpr.Nr.: AR 1035 ; $\eta_{Ho} = 0,89$

$G_{A \min} = 1250 \text{ kg}$; $G_{A \max} = 2000 \text{ kg}$; $S_{\max} = 150 \text{ mm}$

$2,50 < i_{Ho \text{ zul}} < 3,38$

$$i_{Ho} = \frac{A}{B} = \frac{125}{40} \hat{=} \frac{1-1'}{2-2'} = \frac{80}{25,6} = 3,125$$

2) BPW BERGISCHE ACHSEN KOMMANDITGESELLSCHAFT D-51674 WIEHL

Typ: S 1704-7 ; Urf.: - ; EG-Prüfpr.Nr.: AR 2011

$G_{Bo \max} = 500 \text{ kg}$; $S_{PR \max} = 27 \text{ mm}$; $i_g = 13,93$

Belag: Beral 1517

$$\frac{1-1'}{i_{Ho}} = \frac{80}{3,125} = 25,6 \leq S_{PR} = 27 \text{ mm}$$

3) BPW BERGISCHE ACHSEN KOMMANDITGESELLSCHAFT D-51674 WIEHL

$i_{H1} = 1,0$; $\eta_{H1} = 1,0$; $\phi A \geq M10$; $\phi B \geq M8$; D = Fl 40x8 ww 10 ww Formt. Bl.3

$$i_H = i_{Ho} \cdot i_{H1} = 3,125 \cdot 1,0 = 3,125$$

$$\eta_H = \eta_{Ho} \cdot \eta_{H1} = 0,89 \cdot 1,0 = 0,89$$

$$P' = D \cdot i_{Ho} \cdot 2,5 = 1962 \text{ N} \cdot 3,125 \cdot 2,5 = 15328 \text{ N} \leq P_{Zul} = 24800 \text{ N}$$

4) * ; G_A : * kg n : 4

$G_{A \min \text{ zul}} = 1250 \text{ kg}$; $G_{A \max \text{ zul}} = 2000 \text{ kg}$; $R_{\text{dyn min}} = 210 \text{ mm}$; $R_{\text{dyn max}} = 300 \text{ mm}$

Reifen : *

* Vom Fahrzeughersteller einzutragen

G_A (kg)	1250	1300	1400	1500	1600	1700	1800	1900	2000
R (m)	0,285	0,288	0,293	0,297	0,300	0,300	0,300	0,300	0,300

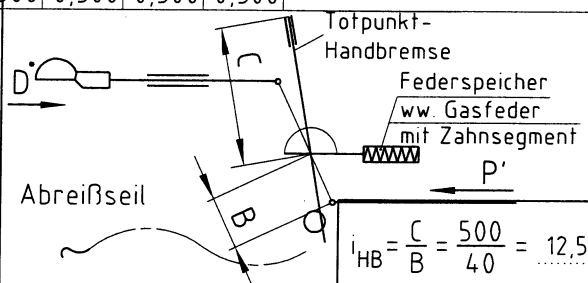

$$i_{HB} = \frac{C}{B} = \frac{500}{40} = 12,5$$

$$i_{FBA} = i_{HB} \cdot i_g \cdot i_{H1} = 12,5 \cdot 13,93 \cdot 1,0 = 174,13$$

Ersatz für
Ersetzt durch

CAD-erstellt



BPW BERGISCHE ACHSEN Kommanditgesellschaft D-51674 Wiehl

- 1 **Auflaufeinrichtung** : Typ : AE 2,0-2 /
EG-Prüfprotokoll-Nr. : AR 1035.0
Gewählte Wegübersetzung $i_{H0} = 125 : 40 = 3.125$
- 2 **Bremsen** : Typ : S 1704-7 EG-Prüfprotokoll-Nr. : AR 2011
- 3 **Übertragungseinrichtung am Anhänger** :
 - 3.1 Kurze Beschreibung (s. Prinzipschema)
 - 3.2 Wegübersetzung und Wirkungsgrad der Übertragungseinrichtung :
 $i_{H1} = 1.000 \quad \eta_{H1} = 1.000$
- 4 **Anhänger** :
 - 4.1 Hersteller :
 - 4.2 Fabrikmarke : 4.3 Typ :
 - 4.4 Anzahl der Achsen : 1 4.5 Anzahl der Bremsen n : 4
 - 4.6 Technisch zul. Gesamtmasse G_a :
| 1250 | 1300 | 1400 | 1500 | 1600 | 1700 | 1800 | 1900 | 2000
 - 4.7 Zulässiger Reifenhalmmesser unter Last [m] : ($R_{min} = 0.210$ m, $R_{max} = 0.300$ m)
| 0.285 | 0.288 | 0.293 | 0.297 | 0.300 | 0.300 | 0.300 | 0.300 | 0.300
 - 4.8 Zulässige Deichselkraft : $D^* = 0.1 \cdot G_a \cdot g$ [N]
| 1226 | 1275 | 1373 | 1472 | 1570 | 1668 | 1766 | 1864 | 1962
 - 4.9 Erforderliche Bremskraft : $B^* = 0.5 \cdot G_a \cdot g$ [N]
| 6131 | 6377 | 6867 | 7358 | 7848 | 8339 | 8829 | 9320 | 9810
 - 4.10 Bremskraft : $B = 0.49 \cdot G_a \cdot g$ [N]
| 6009 | 6249 | 6730 | 7210 | 7691 | 8172 | 8652 | 9133 | 9614
- 5 **Vereinbarkeit - Prüfergebnisse** :
 - 5.1 Ansprechschwelle $100 \cdot K_a / (G_a \cdot g)$: (muß zwischen 2 und 4 liegen)
| 4.1 | 3.9 | 3.6 | 3.4 | 3.2 | 3.0 | 2.8 | 2.7 | 2.5
 - 5.2 Größte Druckkraft $100 \cdot D_1 / (G_a \cdot g)$: (einachsrig : <10; mehrachsrig : <6,7)
| 9.6 | 9.3 | 8.6 | 8.0 | 7.5 | 7.1 | 6.7 | 6.3 | 6.0
 - 5.3 Größte Zugkraft $100 \cdot D_2 / (G_a \cdot g)$: (muß zwischen 10 und 50 liegen)
| 31.0 | 29.8 | 27.7 | 25.8 | 24.2 | 22.8 | 21.5 | 20.4 | 19.4
 - 5.4 Technisch zul. Gesamtmasse für die Auflaufeinrichtung : $G_{amax} = 2000$ kg ($\geq G_a$!)
 - 5.5 Techn. zul. Gesamtm. für alle Bremsen des Anhängers : $G_b = n \cdot G_{bo} = 2000$ kg ($\geq G_a$!)
 - 5.6 Maximales Bremsmoment der Bremsen $n \cdot M_{max} / (B \cdot R)$: ($\geq 1,2$!)
| 3.2 | 3.0 | 2.7 | 2.5 | 2.3 | 2.2 | 2.1 | 2.0 | 1.9
 - 5.7 Mechanische Übertragungseinrichtung :
 - 5.7.1 $i_H = i_{H0} \cdot i_{H1} = 3.125 \cdot 1.000 = 3.125$
 - 5.7.2 $\eta_H = \eta_{H0} \cdot \eta_{H1} = 0.890 \cdot 1.000 = 0.890$
 - 5.7.3 $(B \cdot R / \rho + n \cdot P_0) / ((D^* - K) \cdot \eta_H)$: (darf nicht größer sein als i_H)
| 3.13 | 3.13 | 3.12 | 3.13 | 3.12 | 3.08 | 3.05 | 3.03 | 3.00
 - 5.7.4 $s' / (s_{B^*} \cdot i_g) = 3.729$ (darf nicht kleiner sein als i_H)
- 6 **Prüfstelle** :
- 7 Die vorstehend beschriebene Bremsanlage erfüllt die Vorschriften der Absätze 3 bis 9 der Prüfbedingungen für Fahrzeuge mit Auflaufbremsanlagen.

Revision	Datum	Erstellt
0	20.09.2005	Name : Reduch