

CITY LINE



Hiljainen ja ympäristöystävällinen



cool
by Carrier

VECTOR CITY -mallisto



- Vakioasennus
- Alhainen polttoaineen kulutus
- Piek-sertifioitu

VECTOR 1550 CITY, PIEK-SERTIFIOTU YKSIKKÖ YÖKULJETUKSIA VARTEN

Vector 1550 City -yksikön melutaso alle 60 desibeliä, ja siinä käytetään vakioasennusta eli samoja kiinnityskohtia ja etuseinän aukkoa kuin vakioperävaunuyksikössä. Yksikkö asennetaan siis samalla tavalla kuin muutkin Vector-valikoiman yksiköt, eikä auton alustaa tarvitse työstää millään tavalla.



HUOLI YMPÄRISTÖN TILASTA KASVAA

Eurooppalaiset kaupungit yrittävät ratkaista ongelmia ilmansaasteet ja meluhaitat aiheuttavat vilkkailu- ja liikenneonnettomuuksia. Määräysten tiukentuuksissa (vähäpäästöiset alueet) on ratkaisu ongelmiin: **CITY LINE**. CITY LINE on optimoitu ja ympäristöystävällisiä. Niiden suuruus on sellainen, että ympäristövastuunsa kantavat ammattilaiset pystyvät täyttämään kuljetusliiketoiminnan tiukat vaatimukset.

 **Piek** Sertifikaatti tuotteille, joiden melutason on alle 60 dB(A)



- Moniosastoiset
- Suuri suojataso
- Piek-sertifioitu

VECTOR 1950 CITY – USEITA ERI LÄMPÖTILOJA

Vector 1950 City noudattaa myös Piek-standardia, joka on Euroopan tiukin meluntorjuntastandardi. Vector 1950 City tarjoaa kuljetusliikkeille, jälleenmyyjille, korinrakentajille, kuljettajille ja muillekin kohderyhmille samat edut kuin Vector 1550 City. Se soveltuu erinomaisesti yökuljetuksiin ja ratkaisee kaupunkijakelun ja herkkien alueiden haasteet: se tehostaa toimitusketjua, vähentää melua, saasteita ja liikenneuhkien aiheuttamia ongelmia ja parantaa tieliikenteen turvallisuutta.

Pääyksikkö

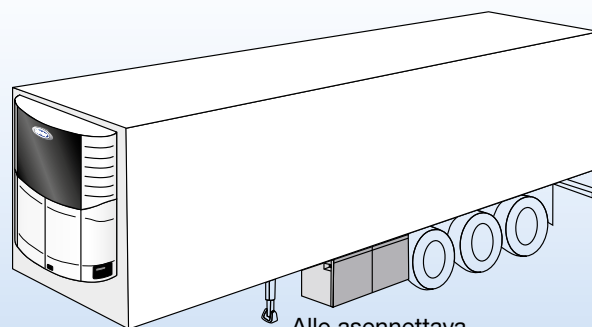

Alle asennettava yksikkö





SUPRA CITY HYÖDYNTÄÄ VECTORIN KOKEMUSTA HILJAISISTA TOIMITUKSISTA

Piek-sertifioitu Supra City tuo joustavuutta alhaisen melutason toimituksiin ja tehostaa toimitusketjua. Saatavilla on yksi- ja moniosastoisia versioita. Supra Cityn kylmäketjun suorituskyky ja luotettavuus vastaavat vakiomallista Supra-tuotetta.

- Pintamateriaali vähentää tärinää
- Ääntä eristävä materiaali
- Piek-sertifioitu



KAUPUNKIALUEILLA

gelmia, joita lisääntyneet liikenneruuhkat, a asuinalueilla.

t, Piek-sertifiointi) Carrier Transicoldilla

Y LINE -ratkaisut ovat innovatiivisia,

nnittelun lähtökohtana on ollut se,

t voivat täyttää kaupunkialueiden



SUPRA CITY Z ON JÄÄHDYTYSYKSIKKÖ, JOSSA EI OLE DIESELMOOTTORIA

SUPRA City Z vastaa kuljettajien tarpeisiin, jotka jakelevat lämpöherkkiä tuotteita kaupunkialueilla tai vähäpäästöisillä alueilla ja jotka haluavat pienentää ympäristövaikutuksia tinkimättä kylmäketjun jatkuvuudesta.

Supra City Z -yksikössä ei ole dieselmoottoria. Jäähdytysyksikön sisällä sijaitseva hydraulinen moottori saa voimansa hydraulipumpusta, joka on kytketty suoraan kuorma-auton moottorin voimanottoon (PTO).



- Päästöjen vähentäminen
- Eristys takaa alhaisen melutason
- Pysyvä jäähdytysteho

Hydraulinen moottori

Hydraulinen pumpu

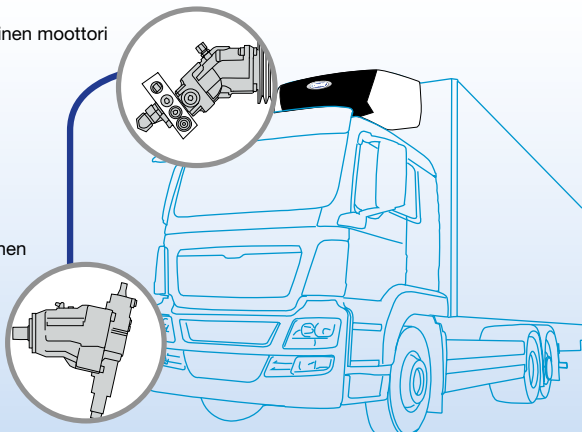

YHDESSÄ ASIAANTUNTIJAVERKOSTON KANSSA

Olemme kehittäneet täyden valikoiman erilaisia palveluita, jotta voimme vastata tehokkaasti jokaiseen tarpeeseesi.



LAAJA VERKOSTO

Usko kalustosi asiantuntijoiden käsiin. 2 000 koulutettua tekniikkaa 600 palvelupisteessämme käyttävät uusimpia laitteita ja ovat valmiita pitämään kalustosi kunnossa. Autamme sinua missä tahansa ja ympäri vuorokauden.

LAADUKKAAT OSAT

Oikeat osat oikeaan aikaan. Voit luottaa Carrier Genuine Performance Parts -osiin ja siihen, että kaluston huoltotoihin käytetään aina parasta laatua. Työt suoritetaan mahdollisimman nopeasti ja kustannustehokkaasti.

		SUPRA 1250 CITY**	SUPRA 1250 MT CITY**	SUPRA 1000 CITY Z	SUPRA 1000 MT CITY Z	VECTOR 1550 CITY**	VECTOR 1950 MT CITY**
JÄÄHDYTYSTEHO, ajokäyttö (wattia)	0°C/+30°C	8 300	6 600	11 100	11 400	12 000	14 500
	-20°C/+30°C	5 200	4 700	6 600	6 800	6 700	9 100
JÄÄHDYTYSTEHO, sähkökäyttö (wattia)	0°C/+30°C	7 900	7 900	6 900	9 500	12 600	13 700
	-20°C/+30°C	5 700	5 700	5 550	5 000	7 000	9 450
LÄMMITYSTEHO, ajokäyttö (wattia)		3 900	riippuu höyrystimestä	3 950	riippuu höyrystimestä	5 000	riippuu höyrystimestä
ILMAVIRTA (m ³ /h)		3 300	riippuu höyrystimestä	2 700	riippuu höyrystimestä	4 600	riippuu höyrystimestä
PAINO (Kg)		644	593*	525	481*	751	681 Alle asennettava yksikkö: 540
MITAT (mm)		1995 x 971 x 699	1995 x 971 x 699	1995 x 971 x 699	1995 x 971 x 699	2050 x 430 x 2347	2050 x 430 x 2347 Alle asennettava yksikkö: 1500 x 540 x 800
ÄÄNENPAINO (dB(A))		58.6	58.4	63	63	60	60

* Vain lauhdutinosa

** Alhainen nopeus -tila



Carrier Transicold Europe S.C.S.
L'Européen Bâtiment D
4 rue Joseph Monier
F-92500 Rueil-Malmaison
Phone : +33 (0)1 41 42 28 00
Fax : +33 (0)1 41 42 28 28
www.carriertransicold.eu



600 Carrier service stations in Europe,
Russia, Middle East and Africa



BPW Kraatz Oy, Ruukimestarintie 9,
FI-02330 Espoo
Puh. | Tel. +358 (0) 20 7936 700
www.kraatz.fi