



28.5.2008



Raskas perävaunutekniikka
Aspöck

Aspöckin ASS1-liittimen mutterin kiristys

Aspöckin ASS1-liittimen mutteri on kierrettävä pohjaan asti. Liittimen tiiviste on mutterin pohjassa ja ellei mutteria kierrä pohjaan asti, liitin ei ole vesitiivis. Kier-teessä on ASS2-bajonettiurat, joita pitkin vesi pääsee vapaasti kierteiden ohi.

Liitintä ei saa riittävän kireälle käsivoimin — jonkinlainen työkalu on pakollinen asennuksessa. Aspöckiltä on saatavissa työkalu ASS1-liitinten kiristykseen.



ASS1-liittimen kiristystyökalu
Til.nro: 10-W180-007

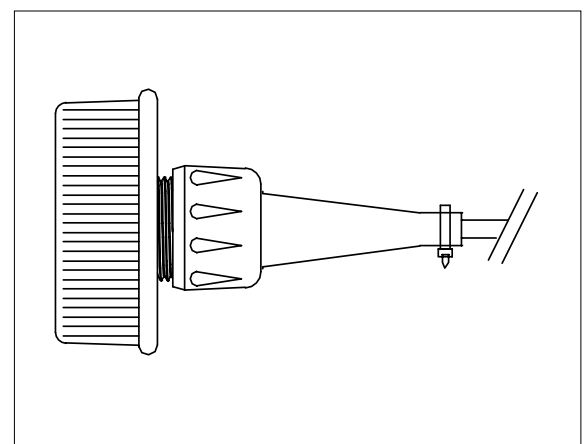
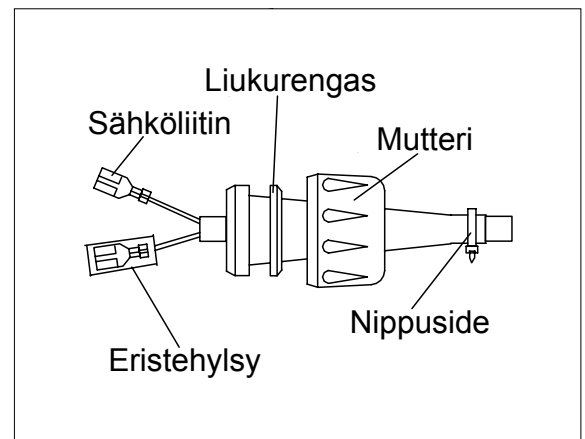

Lisätiedot: H. Kraatz Oy, tuotepäällikkö Aki Tuomisalo, p. (09) 809 3100,
aki.tuomisalo@kraatz.fi, www.kraatz.fi